



LAVADO

LAVAVAJILLAS NL-50 (MONOFÁSICO/TRIFÁSICO/CON BOMBA DESCARGA)

- Fácil de usar y muy fiable en el tiempo.
- Con pulsadores mecánicos de gran tamaño y control electrónico.
- El cuerpo y el depósito están fabricados con acero INOX AISI 304L 18/8 parcialmente prensado.
- Puerta resistente de doble aislamiento.
- Tecnología dFilter con doble filtración que asegura una filtración de agua de alta calidad para preservar todos los componentes y asegurar excelentes resultados de lavado.
- Todos los componentes son fáciles de desmontar para la operación de limpieza diaria y se colocan frente a la máquina para el mantenimiento de servicio.
- Brazos de lavado y aclarado fabricados en PVC alimentario y fibra de vidrio (30%) fácilmente desmontables, inalterable a químicos. Menor peso (290g) que garantiza la calidad del aclarado desde 2 bares de presión.
- Resistencias de cuba y calderín conmutadas.
- Dosificador de abrillantador peristáltico incorporado.
- Desagüe Ø 32 mm y entrada de agua 3/4".
- Pre-instalación para toma de detergente con orificio en cuba y toma Faston.



NL 50

CON DISPLAY DE TEMPERATURA DE SERIE Y DOSIFICADOR PERISTÁLTICO ABRILLANTADOR

2 AÑOS GARANTÍA
Condicionada a uso,
producto e instalaciones
adecuadas.

LAVADO Y ACLARADO
INFERIOR Y SUPERIOR

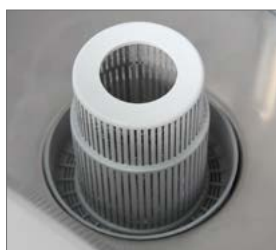

Sistema de filtrado dFilter de doble eficacia, garantizando un lavado óptimo.



Terminación curva para mayor higiene. Guías desmontables. Orificio pre-instalación detergente. Doble filtro.

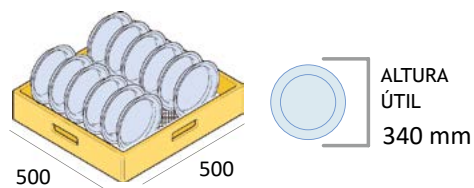

CICLOS DE LAVADO FIJO

- CORTO** 120" - 30 CESTAS/H
- MEDIO** 180" - 20 CESTAS/H
- LARGO** 300" - 12 CESTAS/H



Bisagra reforzada para mayor durabilidad.



Filtros y brazos de lavado fabricados en PVC alimentario y fibra de vidrio 30%.

	DOTACIÓN
NL 50	1 cesta universal 1 cesta platos 1 cestillo de cubiertos



LAVADO

LAVAVAJILLAS NL-50 (MONOFÁSICO/TRIFÁSICO/CON BOMBA DESCARGA)

DISPLAY



SISTEMA DE INSTALACIÓN

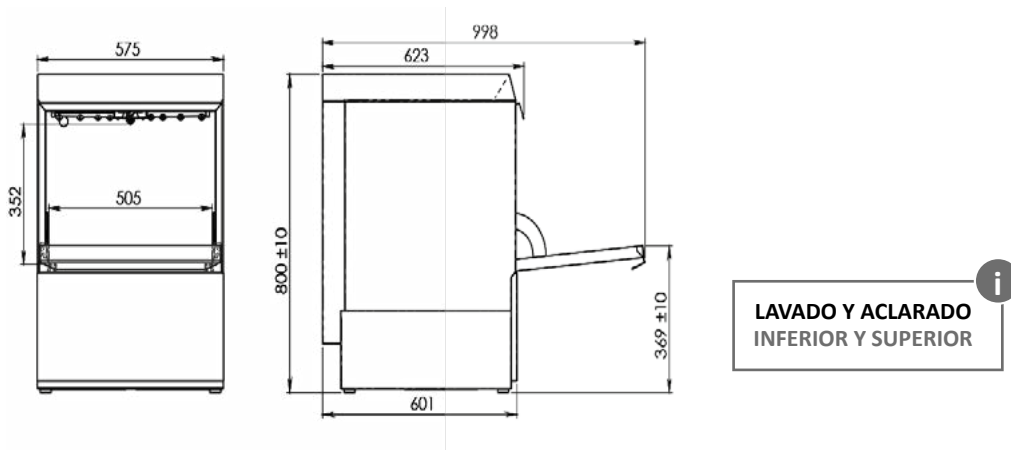

	NL 50	NL 50 B. DESCARGA	NL 50-TRIF
Dimensiones (LxPxH)	575 x 623 x 800 mm	575 x 623 x 800 mm	575 x 623 x 800 mm
Bomba desagüe	-	Sí	-
Capacidad cuba	17 l.	17 l.	17 l.
Capacidad calderín	7 l.	7 l.	7 l.
Consumo de agua	1.7 l/ciclo	1.7 l/ciclo	1.7 l/ciclo
Temperatura cuba	55 °C	55 °C	55 °C
Temperatura calderín	82 °C	82 °C	82 °C
Resistencia cuba	2.8 kW	2.8 kW	2.8 kW
Resistencia calderín	2.8 kW	2.8 kW	6 kW
Pot. Bomba Lavado	0.55 Kw -0.75 HP	0.55 Kw -0.75 HP	0.55 Kw -0.75 HP
Consumo máximo	3.4 kW	3.4 kW	6.6 kW
Tensión	230 V/1N	230 V/1N	400 V/3N
Presión entrada agua	2 ÷ 4 Bar	2 ÷ 4 Bar	2 ÷ 4 Bar
Descalcificador auto. incorporado*	CONSULTAR	CONSULTAR	BAJO PEDIDO

OPCIONES

- Kit Bomba de Aclarado: consultar.
- *Indispensable la instalación de descalcificador en aguas de dureza superior a 15° dH: consultar.
- Suplemento cambio de cesta: +15€