



## VITRINA REFRIGERADA - CRISTAL RECTO - GRUPO REMOTO



Modelos MAR R-Parrillas/B.Plana



### CARACTERÍSTICAS GENERALES

- Construída totalmente en Acero Inoxidable AISI-304
- Unidad condensadora remota protegida y conectada por tubo de 1.8m con carga de gas R-134a.
- Puertas abatibles en metacrilato.
- Iluminación LED.
- Temperatura de trabajo +1 °C / +5° C.
- Interruptores impermeabilizados.
- Inyectado interior en poliuretano libre de CFCs.



### CARACTERÍSTICAS TÉCNICAS

	Dimensiones (LxPxH)	Parrillas
MAR-120 R	121.6 x 38 x 18 cm	2
MAR-150 R	151.6 x 38 x 18 cm	3
MAR-200 R	201.6 x 38 x 18 cm	4
MAR-240 R	241.6 x 38 x 18 cm	5
MAR-300 R	301.6 x 38 x 18 cm	6

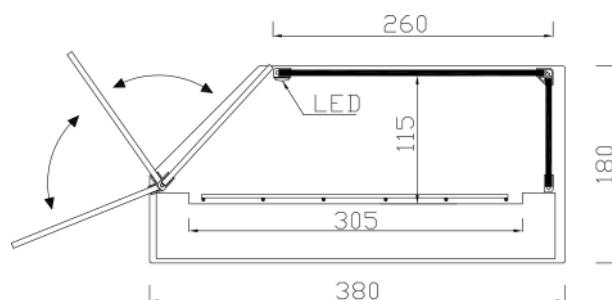

Blanco



Nogal

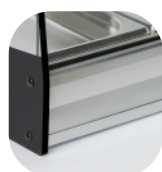

Plata

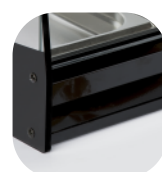

Negro